

## Neue Technologie im Druckluftmotorbau

- Vibrationsfreier Lauf auch bei hohen Drehzahlen
- Berührungsfrei laufende Drehkolben mit langer, wartungsarmer Lebensdauer. Der Wirkungsgrad wird mit der Betriebsdauer besser.
- Sicherer Rundlauf schon ab  $75 \text{ min}^{-1}$
- Kompakte Bauweise; beliebige Einbaulage
- Vollkommen geschlossenes Motorgehäuse kein Ölsumpf, keine innere Korrosion
- Metrischer IEC Flansch D132
- Motor **AGP10F** Welle mit Nut und Feder für Abtriebe über Zahnriemen oder Kette
- Motor **AGP10V** mit Innverzahnung und mit Wellenverlängerungen für Anbau an Bremsen oder Getriebe
- ATEX II Kat. 2 GDcT5 und ATEX I M2 ist lieferbar unter Berücksichtigung der entsprechenden Einsatzbedingungen.
- perfekte Steuerung mit Armak Hand- oder Fernsteuerventilen. Lieferbar mit Notabschaltung und Bremse nach Maschinenrichtlinie.

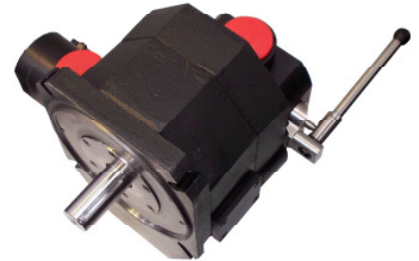

Das Drehmoment wird erzeugt durch einen Kraft-Drehkolben und wird durch ein Synchronisiergetriebe mit berührungsfrei laufendem Dichtungsrotor auf die Abtriebswelle übertragen. Das **gewährleistet langen, störungsfreien Dauerbetrieb ohne Stillstandzeiten**. Die geschlossene Motorausführung erlaubt sicheren Betrieb in jeder Umgebung.

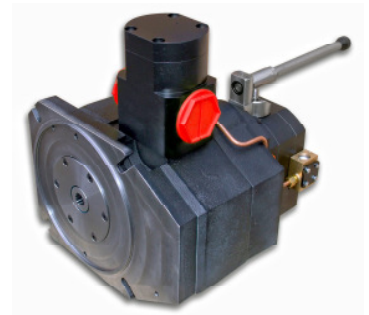

Motor Ausführung **AGP10FA** - für Ketten- oder Ritzeltrieb

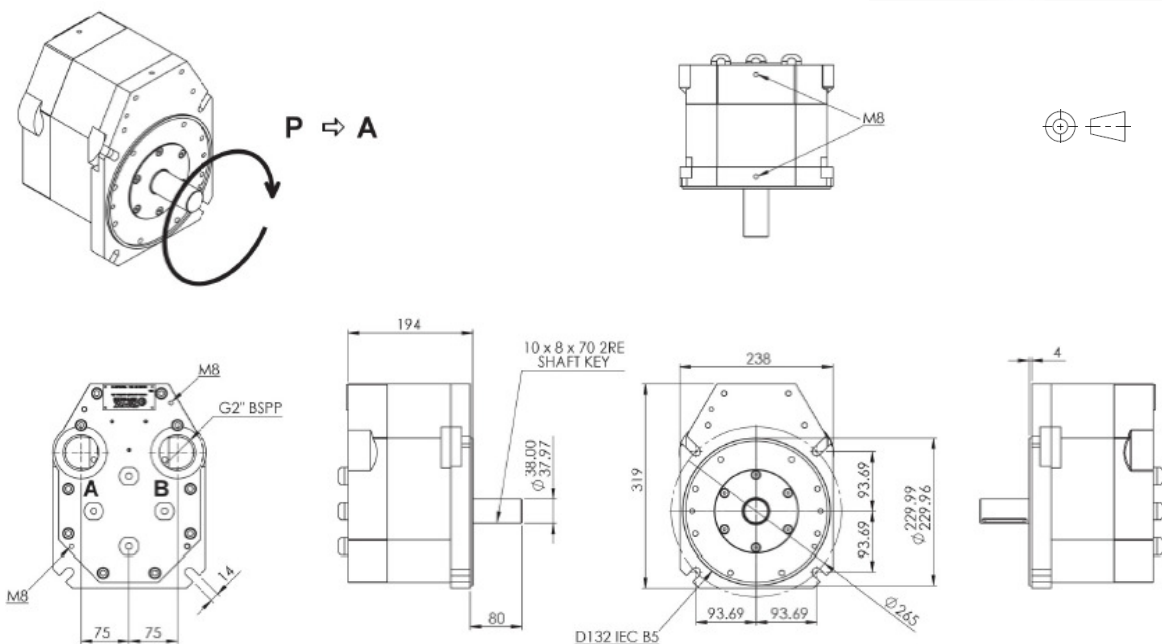

# Armak Drehkolben Pneumatikmotor Baureihe AGP10F / AGP10V



Motor Ausführung **AGP10VA** - für Anbau an Bremsen, Getriebe, Bauteile

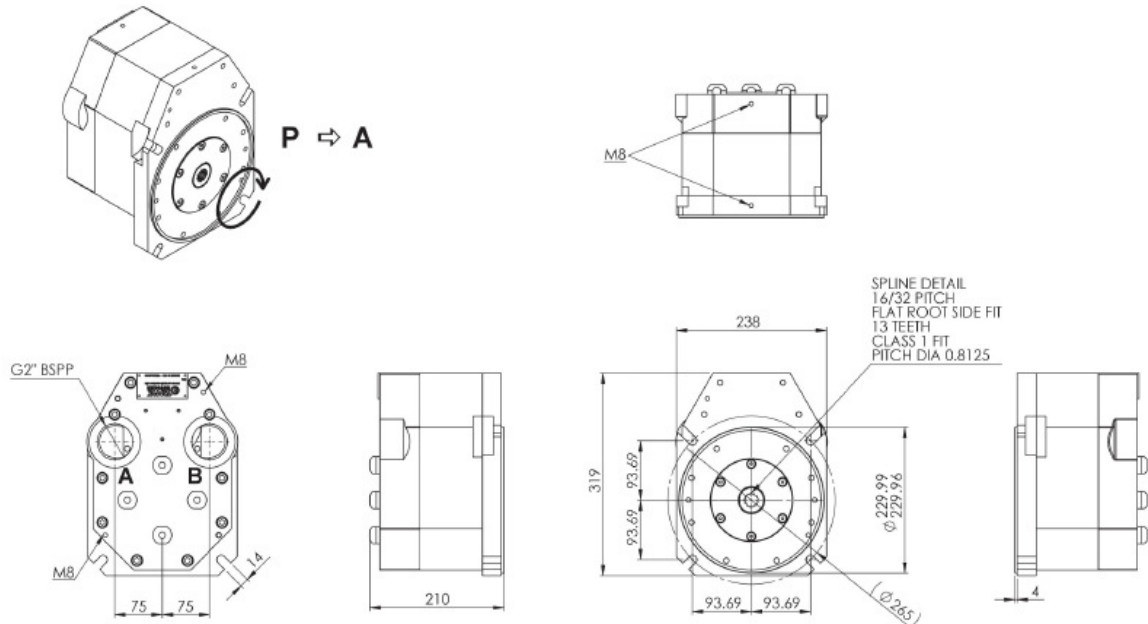

Wellenverlängerung 117-048, 117-050, 117-065, 117-066 für verschiedene Anwendungen  
**Technische Daten AGP10, 6bar** ohne Anbauten (Ventile, Wartungseinheit, Schalldämpfer)

Maximale Leistung	kW	11.0	Luftölung Kurzzeitbetrieb	Trpf/min	12 – 16
Drehzahl bei P <sub>max</sub>	min <sup>-1</sup>	1.100	Luftölung Dauerbetrieb	Trpf/min	8 - 10
Drehmoment bei P <sub>max</sub>	Nm	90	Umgebungstemperatur	° C	-20 - +80
Startmoment	Nm	140	Luft Eintritts-Temperatur	° C	max.60
Spitzendrehzahl, kurz	min <sup>-1</sup>	2.500	Luft Eintritts-Druck, max.	bar	8
Dauerdrehzahl, max.	min <sup>-1</sup>	1.800	Masse	kg	75
mindest Drehzahl	min <sup>-1</sup>	75	Radialkraft auf Mitte Welle	N	10.000
Luftanschlüsse		G 2"	Axialkraft auf Welle	N	100

Motor Ausführungen	Bestellnummer
Motor Grundausführung	AGP10FA / VA
Motor mit Handsteuerventil LCV, rechtsdrehend gedrosselt	AGP10FJ / VJ
Motor mit Handsteuerventil LCV, linksdrehend gedrosselt	AGP10FK / VK
Motor mit Handsteuerventil LCV, ungedrosselt	AGP10FL / VL
Motor mit Fernsteuerventil RCV, ungedrosselt	AGP10FR / VR
Motor mit Fernsteuerventil RCV, rechtsdrehend gedrosselt	AGP10FV / V V
Motor mit Fernsteuerventil RCV, linksdrehend gedrosselt	AGP10FW / VW
Zubehör	Bestellnummer
Fernsteuerung	auf Anfrage
Bremse	auf Anfrage
Getriebe	auf Anfrage
Schalldämpfer-Satz, Verschleißteilsatz, Wartungseinheit	auf Anfrage

# Armak Drehkolben Pneumatikmotor Baureihe AGP10F / AGP10V



## Bemerkungen:

Alle Daten gelten nur bei ausreichender Luftversorgung und bei Verwendung korrekter Armaturen und Ventile, deren Nutzquerschnitte den Motoranschlüssen und dem Luftverbrauch entsprechen müssen. Druckverluste, durch Öler, Schalldämpfer, Ventile und Leitungen sind zu beachten. Die Betriebspunktauslegung sollte unter Berücksichtigung des Anlaufmoments (Beispiel Hebezeuge) oder des Betriebsmoments (Beispiel Pumpenantrieb) erfolgen. Bei möglicher Systemblockade (Beispiel Fehlfunktion) ist das maximale Anlaufmoment zu berücksichtigen.

Bei Getriebemotoren den Getriebewirkungsgrad berücksichtigen:

Bei Stirnrad-/ Planetengetrieben sind das etwa 97% pro Stufe,  
bei Schneckengetrieben zum Teil unter 50%, abhängig vom Getriebe.

## Weitere Armak Motoren

Armak Drehkolbenmotor AGP110, AGP210, AGP310, AGP410, AGP510

Armak Drehkolbenmotor AGP01, AGP04, AGP06, AGP07, AGP16

**Abschließender Hinweis** Die Angaben der Betriebsanleitung und Hinweise auf zulässige Betriebsdaten sind unbedingt zu beachten, damit ein sicherer Dauerbetrieb gewährleistet ist.

## Leistungskurven für AGP10FA / AGP10VA

gültig für 6 bar Druckdifferenz am Motor

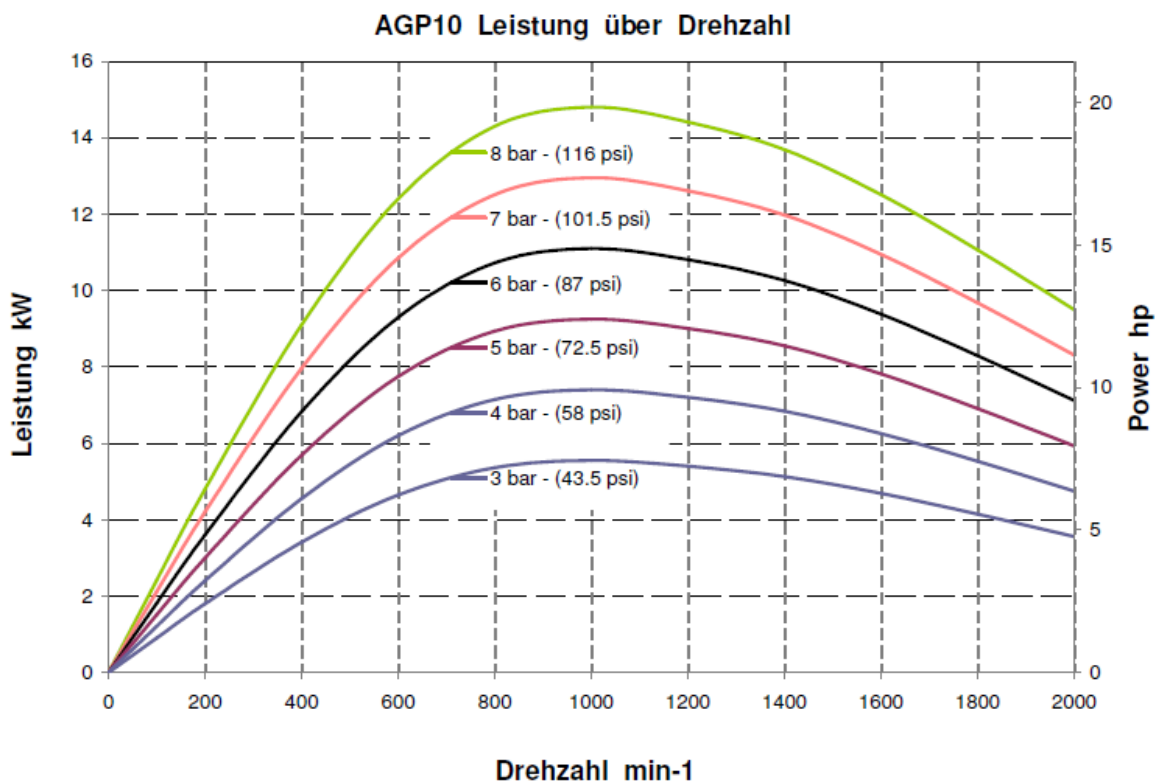

**AGP10 Drehmoment über Drehzahl**

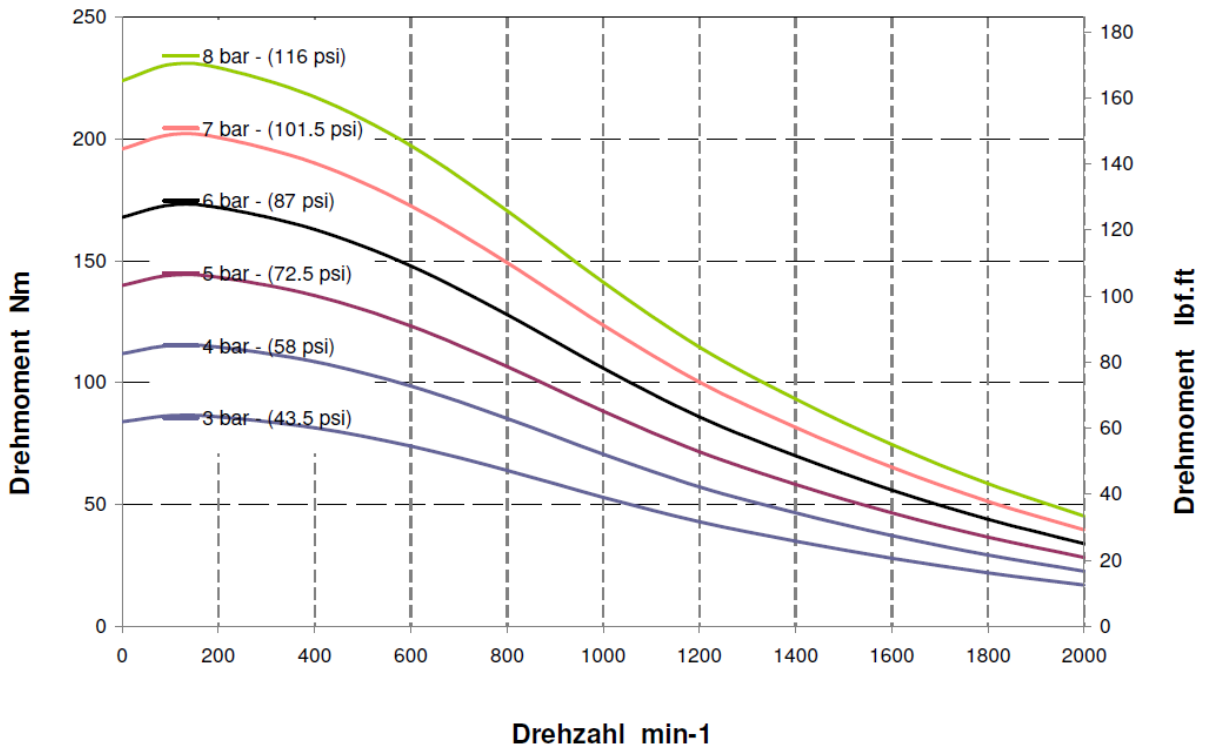

**AGP10 Luftverbrauch über Drehzahl**

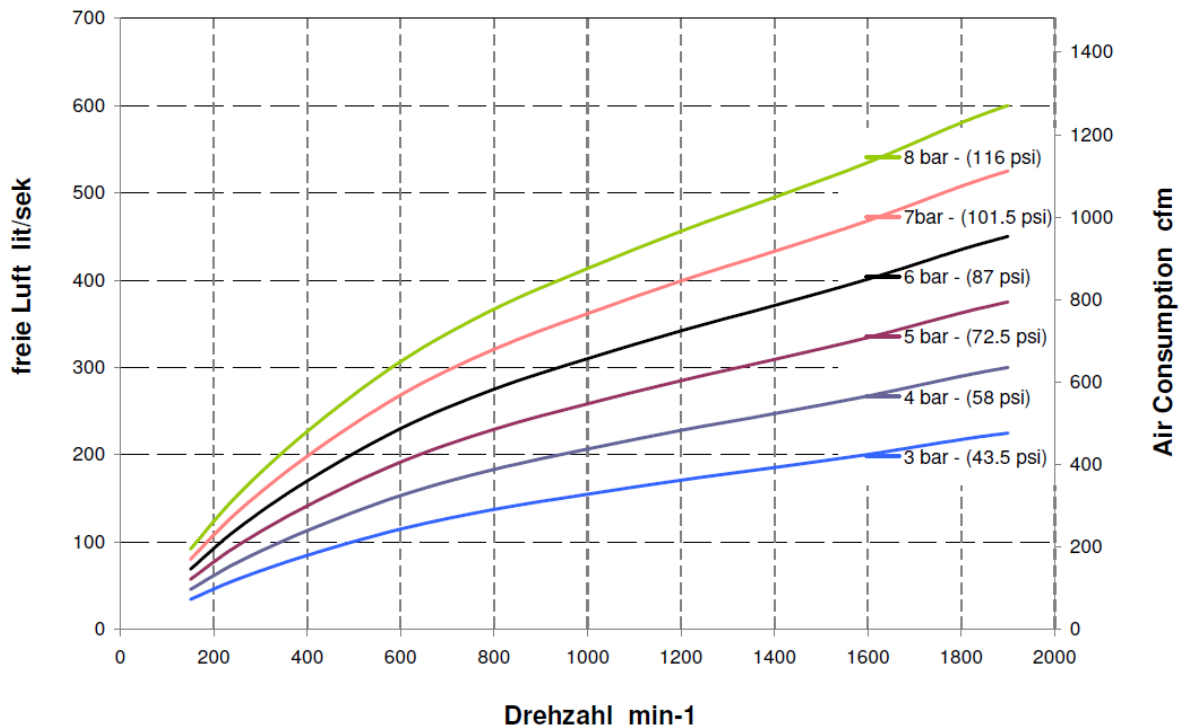

# Armak Drehkolben Pneumatikmotor Baureihe AGP10F / AGP10V



## Einsatzgebiete für Armak Drehkolben Pneumatikmotoren

- im explosionsgefährdeten Bereich (ATEX)
- wenn Druckluft als Energie zur Verfügung steht
- in nasser Umgebung, zum Beispiel Papierindustrie - Schiffsbau
- Unsere Pneumatikmotoren werden eingesetzt unter anderem im Bergbau,
- im Hüttenwesen, in der Chemie-, Papier- und Lebensmittelindustrie,
- im Maschinenbau, im Schiffsbau oder in der Off-Shore-Technik.

## Armak Motor AGP10-J, AGK10-K, AGP10-L, AGP410J, AGP410K, AGP410L mit Handsteuerventil:

Um Bedienerfehler auszuschließen, müssen Ventile den Bedingungen des Einsatzfalles angepaßt werden. Der Griff des Handsteuerventils kann bei allen Armak Motoren in neutraler Position wahlweise nach oben, nach vorn oder nach unten stehen. Diese Anpassung ist noch während der Motorinstallation vor Ort möglich.

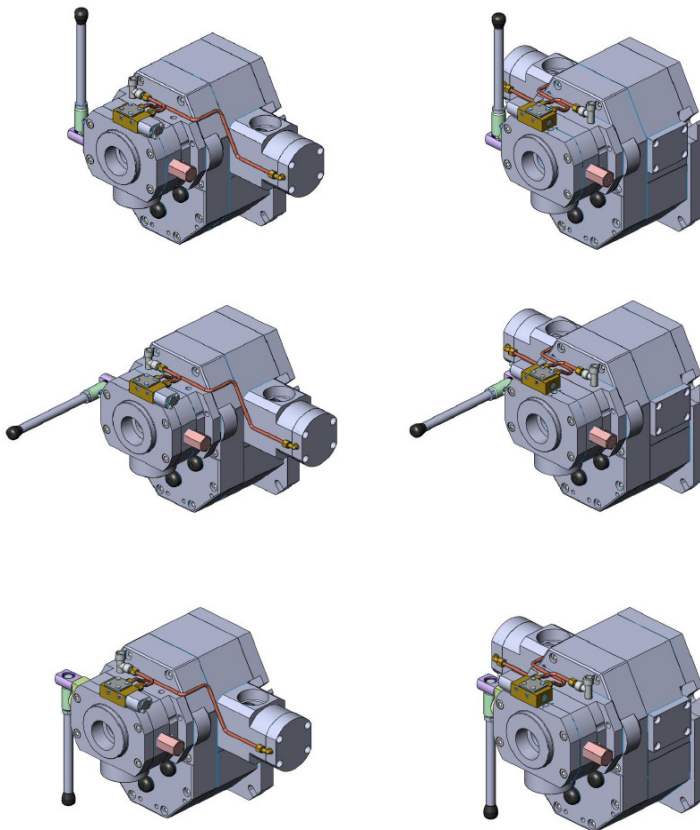

Um Drosselung in Ventilen zu erreichen wie z.B. im Windeneinsatz gefordert, werden im Armak Ventil Kontrollplatten installiert, deren Strömungsquerschnitt den Verhältnissen des Einsatzfalles angepaßt werden muß.

Armak Handsteuer- bzw. Fernsteuerventile mit Kontrollplatte können den Senkvorgang an Winden unter Last kurzfristig zum Stillstand bringen. Bremsen sind deshalb als statische Bremsen ausgelegt, mit längerer Lebensdauer.

Bei Armak Motoren AGP510 ist der Anbau des Leistungsventils rechts oder links des Motors möglich, was bei Bestellung festzulegen ist.

Die Bilder zeigen den Motor AGP16.

# Armak Drehkolben Pneumatikmotor Baureihe AGP10F / AGP10V



## Lieferprogramm

Motor	Daten bei max. Leistung und 6 bar			Start Moment Nm	max. Dauer-Drehzahl	Masse kg
	kW	min <sup>-1</sup>	Nm			
AGP01	1,8	2.700	6,6	6,3	3.000	9
AGP110◆	1,8	2.700	6,6	6,3	3.000	9
RM110	1,2	2.100	5,3	6,8 – max. 11	2.400	13
AGP04	3,5	2.200	15	17	2.500	14
AGP210◆	3,5	2.200	15	17	2.500	14
RM210	2,8	1.980	14	19 – max 35	2.400	26
AGP06	6,2	2.600	22	28	2.600	20
AGP07	8,0	1.600	50	90	2.000	60
AGP310◆	8,0	1.600	50	90	2.000	60
RM310	6,1	1.800	32	35 – max 70	2.400	48
AGP10	11,0	1.100	95	140	1.800	75
AGP410◆	11,0	1.100	95	140	1.800	75
RM410	10,5	1.600	62	75 – max. 70	2.000	62
AGP16	16,0	1.300	120	165	1.800	82
AGP510◆	16,0	1.300	120	165	1.800	82
RM510	16,0	1.150	132	170–max 240	1.500	115

◆ AGP Motor mit Flansch identisch zu entsprechendem Globe Radialkolben Motor

Windenantrieb



Bergbau Lokomotive



Erdbohrung



Fertigung in Hull, England



Armak Geared Piston Motors GP

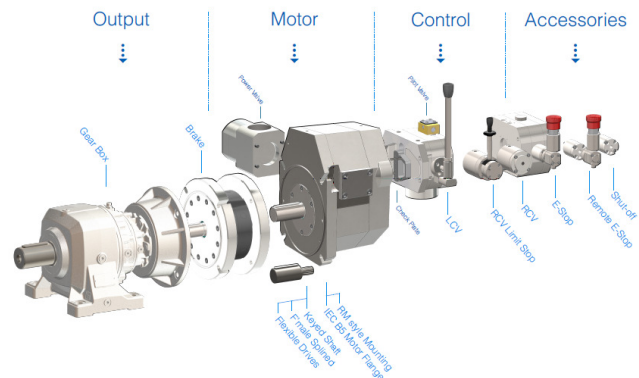

Technische Verbesserungen vorbehalten.

**Armak GmbH - Motoren**  
Enzstr.39 D-70806 Kornwestheim  
Geschäftsführer Wolf Krisch  
Blatt 6 von 6

Fon +49 7154 82400  
Fax +49 7154 824080  
HRB 207012 Stuttgart

www.armac-motor.de  
info@armac-motor.de  
ID-Nr DE814130032  
6204 - AGP10FA-VA-dat 1638